



LG Okenní klimatizační jednotka

PŘÍRUČKA UŽIVATELE

LG

ČESKY

ENGLISH

ITALIANO

ESPAÑOL

FRANÇAIS

DEUTSCH

DŮLEŽITÉ

Přečtěte si prosím pečlivě a důkladně tuto příručku pro uživatele před instalací své vnitřní klimatizační jednotky a jejím uvedením do provozu.

Tuto příručku uživatele po prostudování pečlivě uschovejte, aby byla k dispozici pro vaši budoucí potřebu.

BEZPEČNOSTNÍ OPATŘENÍ

Věnujte velkou pozornost bezpečnostním opatřením, abyste předešli možným rizikům a poškozením z důvodu nesprávného zacházení nebo nesprávné instalace. Společnost LG není zodpovědná za jakékoliv škody zaviněné nesprávným zacházením s tímto výrobkem.

Modely: LWG07-Series

LWG09-Series

LWC09-Series

LWC12-Series

LWM14-Series

LWM15-Series

LWM18-Series

LWM21-Series

LWM22-Series

LWM24-Series

LWN18-Series

LWN22-Series

LWN24-Series

Před instalací musí být tato klimatizační jednotka předložena ke schválení provozovateli veřejné el. sítě (EN 61000-3)

OBSAH

1. Bezpečnostní opatření

2. Návod k obsluze

3. Servis a údržba

4. Instalace hardware

5. Obecné problémy

PRO VAŠE ZÁZNAMY

Zde zapište číslo modelu a výrobní číslo

Číslo modelu # _____

Výrobní číslo # _____

Naleznete je na štítku na boční straně každé jednotky.

Jméno prodejce _____

Datum nákupu _____

PROSTUDUJTE TUTO PŘÍRUČKU

Naleznete zde mnoho užitečných pokynů, jak správně používat a udržovat vaši klimatizační jednotku. I nevelká preventivní péče, kterou jí věnujete, vám může ušetřit spoustu času a peněz po celou dobu životnosti vaší klimatizační jednotky.

V přehledné tabulce naleznete mnoho odpovědí na obecné problémy a návod, jak odstranit případné závady. Jestliže si nejprve prostudujete **tento návod, jak odstranit závady**, nebudete vůbec muset volat servisní službu.



VAROVÁNÍ:

- *Kontaktujte autorizovaného servisního technika, pokud se vyskytne nutnost nějaké opravy nebo údržby této jednotky.*
- *Doporučuje se k instalaci přivzat zkušeného montážního technika*
- *Nedoporučuje se používání této klimatizační jednotky malými dětmi nebo tělesně postiženými osobami bez patřičného dozoru.*
- *Je třeba zajistit dohled nad malými dětmi, aby si s klimatizační jednotkou nehrály.*
- *Pokud je zapotřebí vyměnit elektrický napájecí kabel, výměna smí být provedena pouze kvalifikovaným personálem výhradně při použití originálních náhradních součástí.*
- *Instalační práce smí být prováděny pouze kvalifikovaným a autorizovaným personálem v souladu s Národními předpisy pro elektrická zařízení.*

Aby bylo zabráněno úrazu uživatele a dalších osob nebo poškození jejich majetku, musejí být respektovány následující instrukce.

- ⚠ Nesprávné provozování z důvodu nerespektování instrukcí může způsobit zranění nebo jiné škody.
Závažnost upozornění je indikována následujícími označeními



**WARNING
VÝSTRAHA**

Tento symbol varuje před nebezpečím úmrtí nebo vážného zranění



**CAUTION
VAROVÁNÍ**

Tento symbol indikuje možnost zranění nebo poškození majetku.



V žádném případě toto nedělejte.



Plně respektujte instrukce.

■ Významy symbolů používaných v této příručce jsou uváděny dále v textu.

⚠ VÝSTRAHA

⚠ Zapojte správně zástrčku.

- Jinak může dojít k zasažení el. proudem nebo k požáru následkem zvýšení teploty nebo zkratu.

⚠ Nepouštějte ani nezastavujte jednotku pouhým připojením napájecího kabelu do zásuvky nebo jeho vytážením ze zásuvky.

- Může dojít k zasažení el. proudem nebo požáru následkem zvýšení teploty.

⚠ Nepoškodte napájecí kabel a nepoužívejte jiný kabel, než je předepsáno.

- Může dojít k zasažení el. proudem nebo požáru.
- Jestliže je napájecí kabel poškozen, musí být vyměněn výrobcem nebo servisním technikem nebo jinou kvalifikovanou osobou, aby bylo zabráněno neštěstí. (Y-připojení)

⚠ Neupravujte napájecí kabel ani nezapojujte do jedné zásuvky více spotřebičů.

- Může dojít k zasažení el. proudem nebo k požáru následkem zvýšení teploty.

⚠ Nedotýkejte se jednotky mokřima rukama, ani ji neprovozujte ve vlhkém prostředí.

- Mohlo by dojít ke zkratu a zasažení el. proudem.

⚠ Zabraňte tomu, aby proud vzduchu nebyl nasměrován přímo na osoby v místnosti.

- Mohlo by to poškodit vaše zdraví.

⚠ Vždy zajistěte uzemnění jednotky.

- Pokud není uzemnění provedeno, může dojít k zasažení el. proudem.

⚠ Zabraňte vniknutí vody do elektrických součástí.

- Mohlo by dojít k poruše stroje nebo ke zkratu a zasažení el. proudem.

⚠ Vždy instalujte jistič proti úniku vzduchu a patřičnou rozvodnou desku /rozváděč.

- Pokud nejsou instalovány, může dojít k požáru a zasažení el. proudem.

⚠ Vypněte jednotku, jestliže uslyšíte podivné zvuky, nebo z ní vychází zápach nebo kouř.

- Může dojít k požáru nebo zasažení el. proudem.

⚠ Nepoužívejte zásuvku, jestliže je uvolněna nebo poškozena.

- Může dojít k požáru nebo zasažení el. proudem.

⚠ Neotvírejte jednotku během provozu.

- Může dojít k zasažení el. proudem.

⚠ Odstraňte z blízkosti jednotky střelné zbraně.

- Mohly by způsobit požár.

⚠ Nepoužívejte napájecí kabel v blízkosti topných těles.

- Může dojít k požáru nebo zasažení el. proudem.

⚠ Nepoužívejte napájecí kabel v blízkosti zdroje vznětlivého plynu nebo jiných hořlavín, jako jsou benzín, benzen, feclidia, atd.

- Může dojít k výbuchu nebo požáru.

⚠ VÝSTRAHA

⚠ Jestliže došlo k úniku plynu, před spuštěním jednotky vyvětrejte místnost.

- Může dojít k výbuchu, požáru či popalení.

⚠ Jednotku nedemontujte ani neupravujte.

- Mohlo by dojít k poruše nebo ke zkratu a zasažení el. proudem.

⚠ VAROVÁNÍ

⚠ Nedotýkejte se kovových součástí jednotky při provádění demontáže filtru.

- Jsou ostré a mohly by způsobit zranění.

⚠ Nečistěte klimatizační jednotku vodou.

- Voda může vniknout do jednotky a poškodit izolaci. Může také dojít k zasažení el. proudem.

⚠ Pokud jednotku provozujete zároveň s nějakým topným zařízením, dobře místnost větrejte.

- Mohl by se projevit nedostatek kyslíku.

⚠ Předtím, než začnete jednotku čistit, překontrolujte, zda je vypnut vypínač a jednotka je odpojena od el. napájení.

- Protože se ventilátor během provozu otáčí velkou rychlostí, mohlo by dojít ke zranění.

⚠ Nevystavujte domácí zvířata nebo pokojové rostliny přímému proudění vzduchu z jednotky.

- Mohlo by dojít ke zranění zvířete nebo poškození rostliny.

⚠ Nepoužívejte toto zařízení k žádným speciálním účelům, jako je uchování potravin, uměleckých děl, atd.

- Nebezpečí poškození nebo ztráty majetku.

⚠ Vypněte jednotku a zavřete okno při bouři nebo vichřici.

- Provoz při otevřených oknech může zavinut zvýšení vlhkosti místnosti a poškození nábytku.

⚠ Při vytažování zástrčky s ní manipulujte velmi opatrně.

- Může dojít k zasažení el. proudem nebo poškození.

⚠ Vypněte hlavní vypínač jednotky, pokud ji delší dobu nepoužíváte.

- Může dojít k poruše jednotky nebo k požáru.

⚠ Pozor, ať nezablkujete nasávací a výfukové otvory jednotky.

- Mohlo by dojít k poruše jednotky nebo k nehodě.

⚠ Ujistěte se, že montážní konzole vnější jednotky není poškozena vlivem dlouhého používání.

- Pokud je montážní konzole poškozena, je zde velké nebezpečí, že jednotka spadne a dojde k jejímu vážnému poškození.

⚠ Filtry vždy instalujte s velkou opatrností. Jejich čištění provádějte jednou za dva týdny.

- Provoz bez filtrů může způsobit poruchu jednotky.

⚠ Nepoužívejte k čištění silné detergenty jako parafin nebo ředidlo, pouze měkkou tkaninu.

- Vzhled jednotky se může zhoršit vinou změny barvy nebo poškrábání povrchu.

⚠ Nepokládejte těžké předměty na napájecí kabel a dbejte na to, aby kabel nebyl stlačen a zdeformován.

- Nebezpečí požáru nebo zasažení el. proudem.

⚠ Nepijte vodu vytékající z klimatizační jednotky.

- Obsahuje nečistoty a může vám způsobit nevolnost.

⚠ Při rozbalování jednotky a její instalaci zachovávejte velkou opatrnost. Ostré hrany by mohly způsobit poranění osoby, která s jednotkou manipuluje.

⚠ Pokud do jednotky vnikne voda, odpojte hlavní napájecí kabel jednotky. Po vytažení zástrčky, kontaktujte servisní středisko.

Příprava k provozu

- 1 Instalaci by měl provést zkušený montážní technik.
- 2 Zapojte správně zástrčku.
- 3 Nepoužívejte poškozený nebo nestandardní napájecí kabel.
- 4 Nepoužívejte k zapojení klimatizační jednotky zásuvku, kde je připojeno více spotřebičů.
- 5 Nepoužívejte prodlužovací kabel.
- 6 Nezapínejte / nevyvínejte jednotku pouhým připojením / vytažením napájecího kabelu.

Použití

- 1 Jestliže budete delší dobu vystaveni přímému proudění vzduchu, může to být nebezpečné vašemu zdraví. Rovněž obyvatelé, domácí zvířata a rostliny by neměli být tomuto proudění vystaveni.
- 2 Z důvodu možnosti vzniku nedostatku kyslíku, větrejte místnost, pokud jsou v místnosti kamna a další topné jednotky.
- 3 Nepoužívejte tuto klimatizační jednotku k účelům, pro které není určena (např. pro uchovávání přesných přístrojů, potravin, uměleckých předmětů, atd.). V takovém případě by mohlo dojít k poškození majetku.

Čištění a údržba

- 1 Nedotýkejte se kovových součástí jednotky při demontáži filtru. Při manipulaci byste se mohli poranit o ostré hrany.
- 2 Pro čištění vnitřku klimatizační jednotky nepoužívejte vodu. Voda by mohla poškodit izolaci, což může vést k zasažení el. proudem.
- 3 Při čištění jednotky se nejprve ujistěte, že je jednotka vypnuta pomocí vypínače a napájecí kabel je odpojen. Ventilátor se během provozu otáčí velkou rychlostí. Proto zde hrozí nebezpečí zranění v případě, že čistíte vnitřní části jednotky a tato je náhodně uvedena do provozu.

Servis





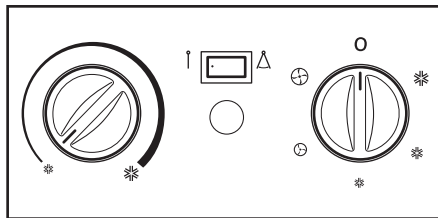
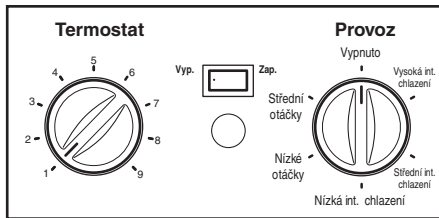
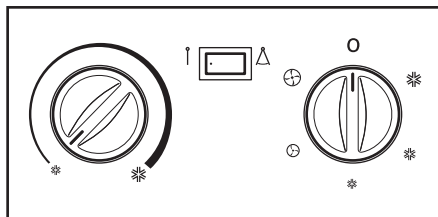
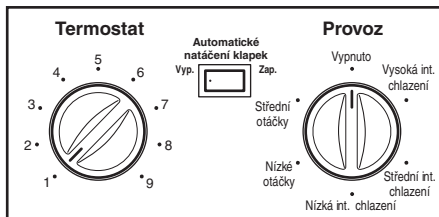
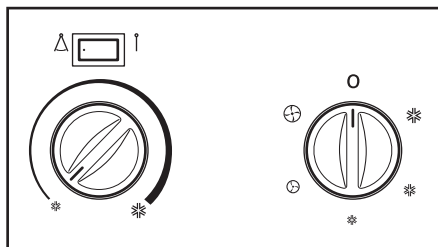
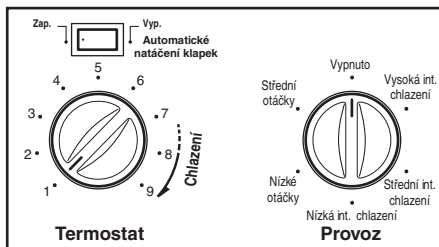
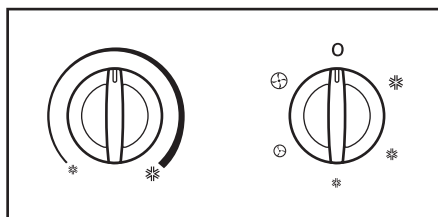
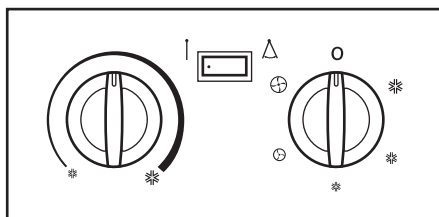
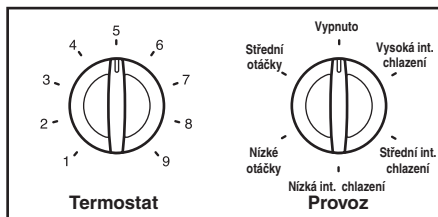
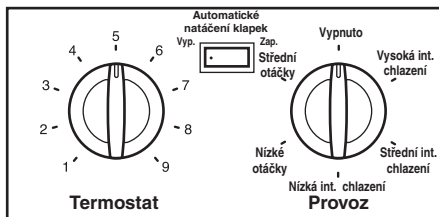

Opavy a údržbu by mělo zajistit autorizované servisní centrum doporučené vaším prodejcem.

Ovládací prvky

Jednotka je ovládána prvky uvedenými níže



■ PROVOZ

Vysoká int. chlazení (), **střední int. chlazení** () a **nízká int. chlazení** () zajišťují chlazení při různých otáčkách ventilátoru. **Střední otáčky** () nebo **Nízké otáčky** () zajišťují cirkulaci a filtraci bez chlazení. **Vypnuto** () zajišťuje vypnutí klimatizační jednotky.

POZNÁMKA: Pokud přepínáte z režimu chlazení na „off“ nebo na režim změny otáček ventilátoru, vyčkejte nejméně 3 minuty, než přepnete zpátky na režim chlazení.

Popis chlazení

Pro normální stupeň chlazení vyberte **Vysokou int. chlazení** nebo **střední int. chlazení** pomocí **provozního spínače** ve středu tlačítka **termostatu**.

Pro maximální intenzitu chlazení vyberte **Vysokou int. chlazení** pomocí **provozního spínače** na tlačítku **termostatu**, kde vyberete nejvyšší číslo, které je k dispozici.

Pro tišší a noční provozní režim chlazení - zvolte **nízká int. chlazení** pomocí **provozního spínače** ve středu tlačítka **termostatu**.



■ TERMOSTAT

TERMOSTAT je používán pro udržování teploty místnosti. Kompresor bude cyklicky zapínán a vypínán tak, aby v místnosti byla stále udržována nastavená teplota. Pokud se venku ochladí, nastavte tlačítko na vyšší hodnoty zobrazené na jeho pravé straně.

Police **5** a **6** (střední poloha) znamenají normální nastavení průměrných podmínek.

■ AUTOMATICKÉ NATÁČENÍ

Spínač automatického natáčení klapek ovládá horizontální proudění vzduchu pomocí systému natáčení klapek (ne u všech modelů).

ON () : probíhá automatické natáčení
OFF () : neprobíhá automatické natáčení



VAROVÁNÍ:

Pokud klimatizační jednotka ukončila svůj provoz v režimu chlazení a je vypnuta nebo přepnuta do režimu ventilátoru, vyčkejte nejméně 3 minuty, než ji opět přepnete do režimu chlazení.

Ovládací prvky

Jednotka je ovládána prvky uvedenými níže

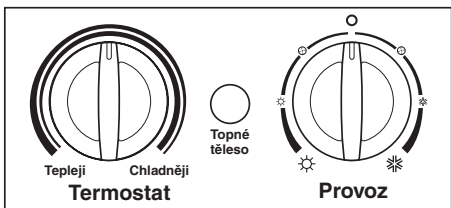
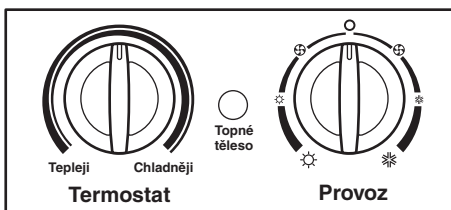
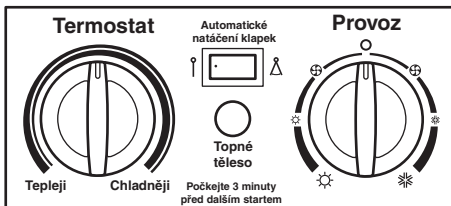
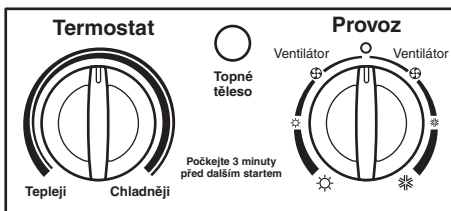

■ AUTOMATICKÉ NATÁČENÍ (pouze u některých modelů)

ON (Δ) : Při stlačení tlačítka „OPERATION“ se uskuteční automatické natáčení klapek, je-li tlačítko přepnuto do polohy „COOL“ nebo „HEAT“

OFF (\uparrow) : Ukončí režim automatického natáčení klapek.

■ TERMOSTAT

Nastavte termostat do požadované polohy. Standardně je termostat nastaven na průměrné hodnoty. Toto nastavení můžete v případě nutnosti změnit, jestliže vám nastavená teplota nevyhovuje.

Termostat automaticky reguluje chlazení nebo topení a ventilátor je nepřetržitě v provozu, je-li klimatizační jednotka zapnuta. Pokud je v místnosti příliš teplo, pootočte stupnici termostatu ve směru hodinových ručiček. Pokud je v místnosti příliš chladno, pootočte stupnici termostatu proti směru hodinových ručiček.

■ SVĚTELNÁ INDIKACE (\odot) TOPNÉHO TĚLESA

Pokud jednotka pracuje v režimu topení, rozsvítí se zelená kontrolka.

Pokud dojde k usazení námrazy na výměníku tepla venkovní jednotky, odmrazení je provedeno automaticky a zelená kontrolka zhasne.

Jednotka může vydat zvuk podobný „zasyčení“ a motor ventilátoru se zastaví na dobu 1 až 10 minut.

Toto nepovažujte za poruchu.

Po ukončení odmrazení je obnoven provozní režim topení.

■ PROVOZ

Vypnuto (\circ) : Vypíná klimatizační jednotku.

Nízké ot. ventilátoru (\odot) : Umožňuje provoz při nízkých otáčkách ventilátoru bez chlazení (topení).

Nízká int. chlazení (\ast) : Umožňuje chlazení při nízkých otáčkách ventilátoru.

Vysoká int. chlazení (\ast) : Umožňuje chlazení při vysokých otáčkách ventilátoru.

Nízká int. topení (\odot) : Umožňuje topení při nízkých otáčkách ventilátoru.

Vysoká int. topení (\odot) : Umožňuje topení při vysokých otáčkách ventilátoru.



VAROVÁNÍ:

Pokud klimatizační jednotka ukončila svůj provoz v režimu chlazení a je vypnuta nebo přepnuta do režimu ventilátoru, vyčkejte nejméně 3 minuty, než ji opět přepnete do režimu chlazení.

Ovládání dálkového ovladače a ovládacího panelu je uvedeno na následujících obrázcích.

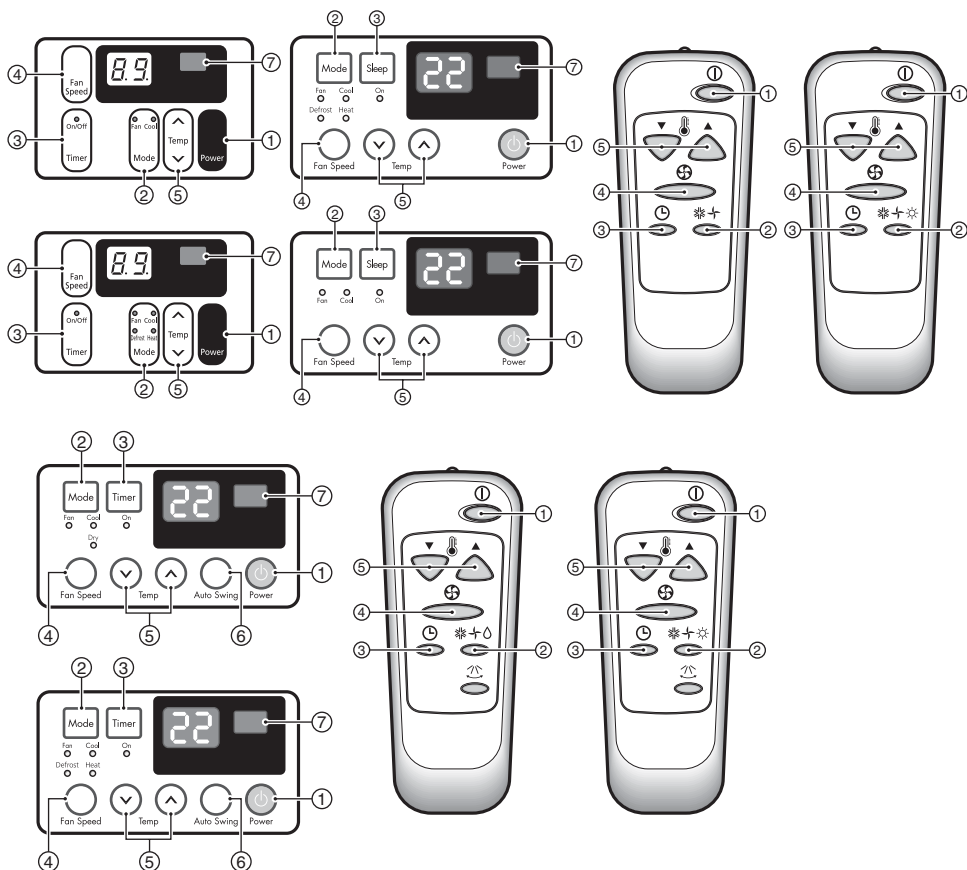

1 VYPÍNAČ

Jednotka je spuštěna po stisknutí tohoto tlačítka a je vypnuta po opětovném stisknutí tohoto tlačítka.

2 VÝBĚR PROVOZNÍHO REŽIMU

Provozní režim topení je k dispozici jen u některých modelů.

Pokud chcete ochladit místnost, vyberte režim chlazení.

Pokud chcete vytopit místnost, vyberte režim topení.

Vyberte režim ventilátoru, pokud chcete, aby jednotka byla provozována v základním ventilačním režimu.

3 ZAPNUTÍ / VYPNUTÍ ČASOVAČE

Časovač může být nastaven tak, aby spustil / ukončil provoz jednotky.

Toto může být nastaveno po hodinových intervalech (až 12 hodin).

Teplota se může zvýšit pouze o 2 °C, ne více.

4 VÝBĚR OTÁČEK VENTILÁTORU

Chcete-li zvýšit výkon jednotky v režimu chlazení nebo topení, zvolte vyšší otáčky ventilátoru.

Chladicí jednotka: 3 stupně {intenzivní [F3]} slabé [F1]} střední [F2]

Topné těleso : 2 stupně {intenzivní [F2]} slabé [F1]}

5 REGULACE TEPLoty

Termostat monitoruje teplotu místnosti s cílem udržet zde požadovanou teplotu.

Termostat může být nastaven mezi 16 °C~30 °C (61 °F~81 °F)

Jednotka potřebuje zhruba 30 minut na zvýšení teploty místnosti o 1 °C (1,8 °F).

6 TLAČÍTKO PRO NASTAVENÍ NATÁČENÍ KLAPEK (k dispozici pouze u některých modelů)

Umožní automatické natáčení klapky během provozu doleva a doprava. Jestliže je výběr tohoto režimu zrušen, klapky se zastaví ve své poslední poloze a přeorientují proudění vzduchu v požadovaném směru.

7 SENZOR DÁLKOVÉHO OVLADAČE

Automatický restart

Režim automatického restartu je funkce, která po obnovení napájení jednotky, automaticky převede jednotku do režimu, ve kterém byla provozována před výpadkem energie.

Vkládání baterií do dálkového ovladače

- 1 Vysuňte kryt na zadní straně dálkového ovladače
- 2 Pozor na zachování správné polaritě při vkládání dvou nových baterií AAA 1,5 V
- 3 Nasuňte kryt.

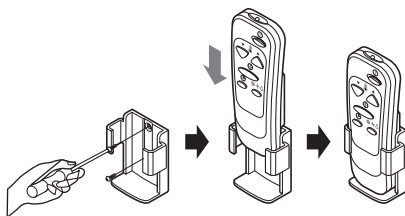

POZNÁMKA: *Nepoužívejte dobíjecí baterie. Ujistěte se, že obě baterie jsou nové.*

• Abyste zabránili vybití baterií, vyjměte baterie z dálkového ovladače, pokud nebudete klimatizační jednotku delší dobu používat.

Neukládejte dálkový ovladač na místech s vysokou teplotou a vlhkostí.

Abyste zajistili optimální funkčnost dálkového ovladače, neměl by být vystavován přímému slunečnímu záření.

• Držák dálkového ovladače může být namontován na stěnu.



Regulace pomocí větracího otvoru

Ovládání větracího otvoru je umístěno nad ovládacími tlačítky.

Pro docílení maximální účinnosti chlazení **UZAVŘETE** otvor. Toto umožní vnitřní cirkulaci vzduchu.

Pro odvod starého vzduchu otvor **OTEVŘETE**.

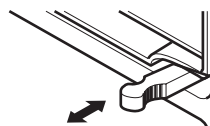

CLOSE  **VENT**  **OPEN**

Pokud chcete větrací otvor otevřít, táhněte páčku směrem k sobě.
Pro uzavření větracího otvoru páčku tlačte směrem dovnitř.

Nastavení směru proudění vzduchu

Proudění může být nastaveno změnou směru natočení klapek klimatizační jednotky. Tím se také docílí účinnost chlazení klimatizační jednotky.

Nastavení horizontálního proudění vzduchu.

Natočením klapek doleva a doprava změníte horizontální proudění vzduchu.

Nastavení vertikálního proudění vzduchu

Natočením horizontálních klapek změníte vertikální proudění vzduchu.

Klapky mohou být seřizeny natočením vertikálních klapek dozadu nebo nahoru a dolů.

Doporučená orientace klapek

Natočte klapky čelní stranou nahoru v režimu chlazení, tak docílíte maximálního účinku chlazení.

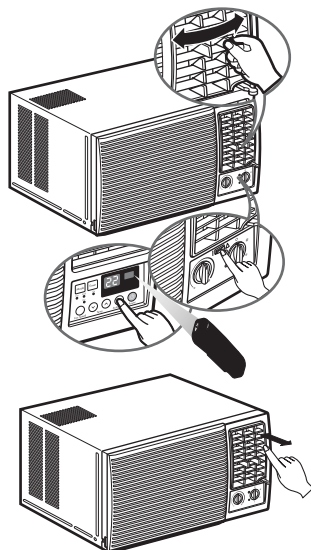

Vypněte klimatizační jednotku pomocí hlavního vypínače a odpojte ji od el. napájení.

Mřížka a skříňka

Pro čištění použijte vodu a slabý detergent. Nepoužívejte bělicí roztok nebo drsné brusné materiály.

Zadní lamely

Pravidelně zadní lamely kontrolujte. Měly by být vyčištěny profesionálně, pokud jsou ucpané nečistotami nebo sazemí. Profesionální čistící služba zajišťuje váš prodejce nebo servisní středisko.

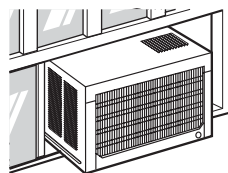

Vzduchový filtr

Filtr umístěný za vnitřní mřížkou by měl být kontrolován a čištěn nejméně jednou za 2 týdny (nebo dle potřeby i častěji) s cílem dosáhnout optimálního výkonu klimatizační jednotky.

Jak demontovat vzduchový filtr

- 1 Mřížku lze otevřít ze shora nebo z boku, což umožňuje snadnou údržbu.
- 2 Otevřete vnitřní mřížku tak, že vykopíte dvířka upevněná buď v horní nebo dolní části jednotky (což záleží na instalaci). Pokud byste chtěli změnit způsob otvírání, podrobnější informace získáte v kapitole Instalace hardware - „Použití sklopné přestavitelné vnitřní mřížky“.
- 3 Opatrně vytažte filtr tak, že jej uchopíte za držák a pomalu jej vysunujete směrem ven.
- 4 Omyjte filtr teplou mýdlovou vodou. Teplota vody by měla být nižší než 40 °C (104 °F).
- 5 Pečlivě filtr opláchněte a protřepejte, aby byla z jeho povrchu odstraněna veškerá voda. Filtr nechte dokonale vysušit před jeho opětovnou instalací.

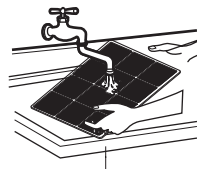
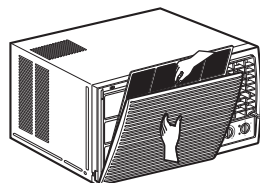
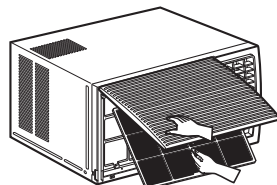

Odvodnění (volitelné)

Může dojít k přetečení sběrné nádoby kondenzátu z důvodu vysoké vlhkosti. Nadbytečnou vodu odstraníte tak, že demontujete sběrnou nádobu umístěnou v zadním prostoru jednotky a instalujete odvodňovací odtokové potrubí.

- 1 Uchopte sběrnou nádobu, která je umístěna v místě výfuku vzduchu nebo na bariéře.
- 2 Sejměte **pryžové těsnění** ze spodní části sběrné nádoby.
- 3 Instalujte sběrnou nádobu do rohu skříňky, kde jste odstranili těsnění pomocí 4 (nebo 2) šroubů.
- 4 Připojte odvodňovací hadici k odpadnímu otvoru umístěnému na spodní straně sběrné nádoby. U místního prodejce si můžete zakoupit odvodňovací hadici nebo potrubí, které budou co nejvíce vyhovovat vašim potřebám. (Odvodňovací hadice není dodávána s jednotkou).

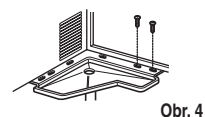
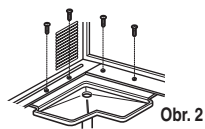
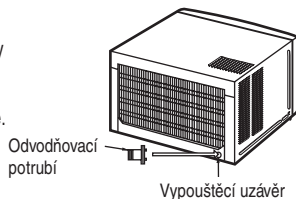
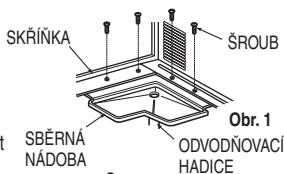

- 5 Vyberte si pro vás nejvhodnější připojení zobrazené na následujících obrázcích (v úvahu je třeba brát umístění odpadního otvoru), které by co nejvíce vyhovovalo z hlediska instalace sběrné nádoby na vaší vlastní klimatizační jednotce.

Charakteristiky výrobku

! VAROVÁNÍ

Tento spotřebič by měl být instalován v souladu s národními předpisy o elektroinstalaci. Tato příručka vám má sloužit k bližšímu obeznámení se s charakteristikami tohoto výrobku.

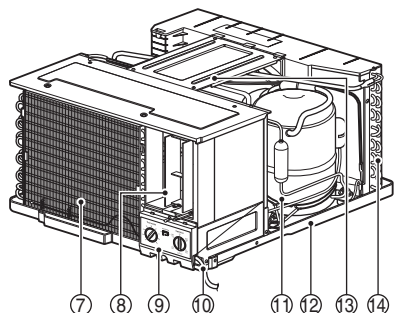
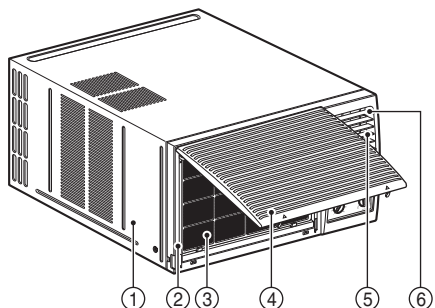
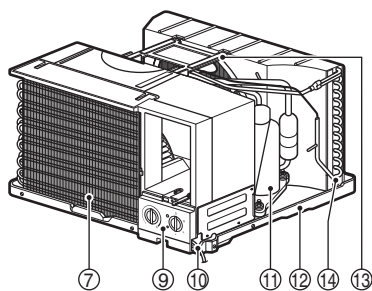
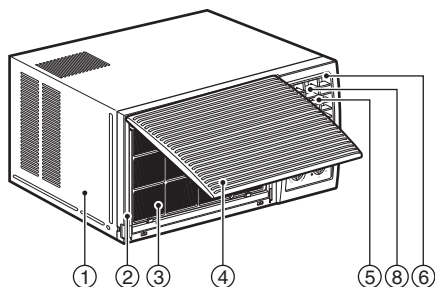

1. SKŘÍŇKA
2. PŘEDNÍ MŘÍŽKA
3. VZDUCHOVÝ FILTR
4. SÁNÍ VZDUCHU (VSTUPNÍ MŘÍŽKA)
5. VÝFUK VZDUCHU
6. VERTIKÁLNÍ VZDUCHOVÝ DEFLEKTOR (VODÍCÍ PLECH VZDUCHU) (HORIZONTÁLNÍ ŽALUZIE)
7. VÝPARNÍK

8. HORIZONTÁLNÍ VZDUCHOVÝ DEFLEKTOR (VODÍCÍ PLECH VZDUCHU) (VERTIKÁLNÍ ŽALUZIE)
9. OVLÁDACÍ PANEĽ
10. NAPÁJECÍ KABEL
11. KOMPRESOR
12. HLAVNÍ SBĚRNÁ NÁDOBA
13. PODPĚRA
14. KONDENZÁTOR

Instalace jističe a součásti, které mají být nainstalovány

Pozorně prostudujte a postupujte dle instrukcí uvedených dále.

Jistič musí být nainstalován mezi napájecí zdroj a jednotku, pokud není použita zástrčka. (Viz obrázek níže).

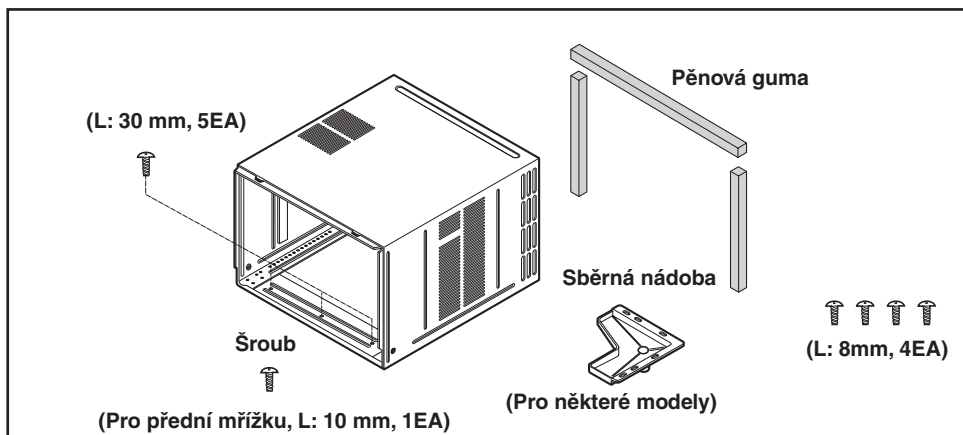
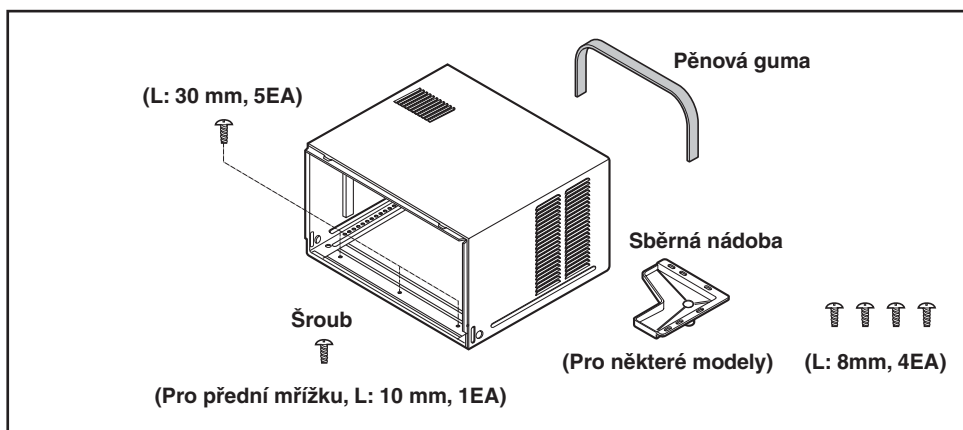
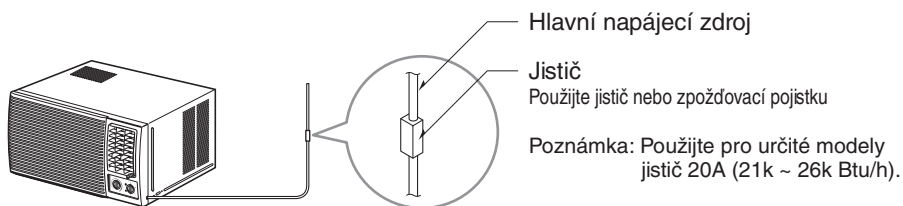

Vyberte nejlepší umístění

- 1 Změřte prostor, kam chcete jednotku instalovat, aby byla zajištěna kvalitní montáž. Klimatizační jednotka musí být instalována na rovnou pevnou plochu, aby bylo zabráněno vibracím a hlučnosti.
- 2 Zabraňte přímému dopadu slunečních paprsků na jednotku.
- 3 Odstraňte všechny překážky za zadní stěnou jednotky. Kolem zadní stěny jednotky musí být nejméně 50 cm (20 in) volného prostoru. Překážky zabraňující proudění vzduchu mohou snížit chladicí výkon jednotky.
- 4 Jednotka by měla být instalována s nepatrným náklonem směrem ven (přibližně 3°), aby mohl kondenzát odtékat. (Asi 10-15 mm nebo L vzduchové bubliny libely)

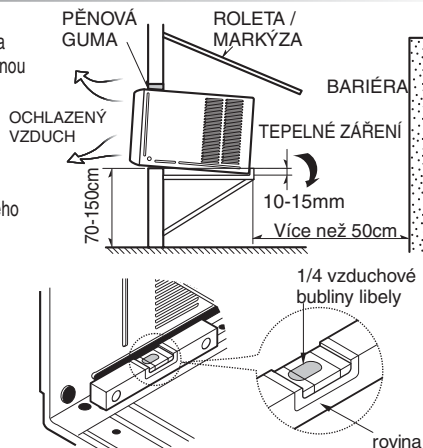

POZNÁMKA: Vnější mřížka musí být obrácena vně, aby mohlo dojít k výfuku vzduchu.

Vyjmutí klimatizační jednotky z přepravního obalu

- 1 Uvolněte 2 přepravní šrouby ze zadní stěny přepravního obalu
- 2 Uvolněte 2 šrouby po obou stranách přepravního obalu. Uchovejte je pro pozdější použití.
- 3 Vytáhněte klimatizační jednotku z přepravního obalu tak, že ji uchopíte za rukojeť hlavní sběrné nádoby při současném přidržování obalu.
- 4 Odstraňte bílý pěnový přepravní obal z kompresoru. (Aplikovatelné pouze u některých modelů)

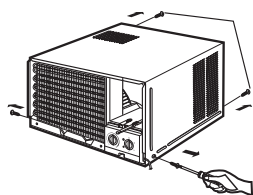

Přepravní šrouby

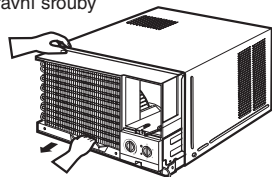

Bílý pěnový obal

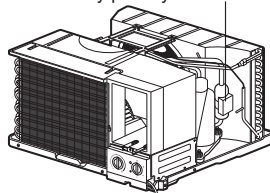

Montáž sběrné nádoby (volitelná)

Sběrná nádoba je používána pro zachycování kondenzátu.

Hlavní sběrná nádoba může někdy přetéci vinou vysoké vlhkosti. Hlavní sběrná nádoba může také zachycovat nadbytečnou vodu, pokud jednotka pracuje v reverzním režimu (pouze u modelů s reverzním cyklem). Aby mohla být přebytečná voda odstraněna, sejmete vypouštěcí uzávěr na zadní stěně jednotky a instalujete odvodňovací trubku podle následujících instrukcí:

1. Demontujte sběrnou nádobu umístěnou v místě výfuku vzduchu nebo na bariéře.
2. Odstraňte pryžový uzávěr z otvoru hlavní sběrné nádoby. (Nelze aplikovat u všech modelů)
3. Instalujte sběrnou nádobu do levého rohu skříňky pomocí 2-4 šroubů.
4. Připojte k otvoru umístěnému ve spodní části sběrné nádoby odvodňovací hadici.

Lze zakoupit odvodňovací hadici nebo potrubí, které budou co nejvíce vyhovovat vašim potřebám. (Odvodňovací hadice není dodávána s jednotkou).

Instalace skříňky

Krok 1

Vyjměte klimatizační jednotku z přepravního obalu a vysuňte klimatizační jednotku ze skříňky.

Krok 2

Připravte ve zdi takový otvor, aby byla spodní strana skříňky dokonale podepřena, horní část měla minimální vůli a vstupní vzduchové klapky měly dostatek volného prostoru, jak je ukázáno na obrázku. Otvory provedené z venkovní strany by měly být utěsněny. Skříňka by měla být instalována s nepatrným náklonem dozadu asi 5 mm, aby byl umožněn odtok kondenzátu produkovaného během provozu.

Krok 3

Instalujte skříňku na zeď a dobře ji zabezpečte. Překontrolujte, zda nedošlo k poškození těsnění z pěnové gumy. Zarovnejte, utěsňte nebo vyplňte spáry uvnitř i vně, abyste dosáhli bezchybného vzhledu a také ochrany vůči počasí, hmyzu a hlodavcům.

POZNÁMKA: JEDNOTKA MŮŽE BÝT ZESPODU PODEPŘENA PEVNÝM RÁMEM NEBO INSTALOVÁNA NA ZÁVĚSU TVOŘENEM PEVNOU VISITOU PODPĚROU

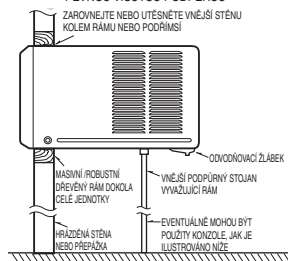

Upřednostňovaná metoda instalace na hrázděnou stěnu, přepážku nebo okno.

Instalace jednotky do skříňky

- 1 Zasuňte jednotku do skříňky tak, aby dosedla až na zadní stěnu skříňky. Dbejte na to, aby pěnové těsnící pásky zůstaly ve svých pozicích.
- 2 Připojte jednotku k napájení a stočte přebytečnou délku kabelu pod klimatizační jednotku nebo ovládací panel.
- 3 Upevněte zarážku šasi na kolejnici ve spodní části skříňky a připevněte je k základně pomocí šroubu, který máte k dispozici.
- 4 Vyjměte přední panel z lepenkové krabice a plastového sáčku a instalujte jej dle montážních instrukcí.
- 5 Zapněte jednotku. Překontrolujte provoz jednotky a vibrace instalace.
- 6 Zprovozněte odvodňovací žlábek a instalujte do správné polohy odvodňovací potrubí.

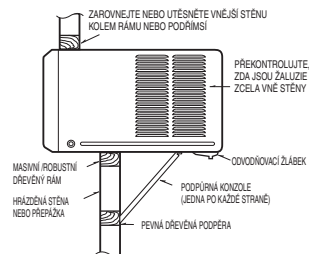

Alternativní metoda instalace, pokud nemůže být provedena vnější podpora

Instalace jednotky na stěnu

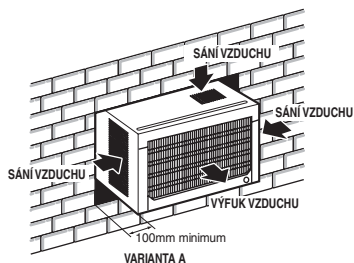

45° ZÁSEK DO CIHLOVÉ STĚNY ZA ÚČELEM UVOLNĚNÍ PROSTORU PRO ŽALUZIE (45° CHAMFER INTO BRICK WALL FOR THE PURPOSE OF CREATING SPACE FOR SHUTTERS)

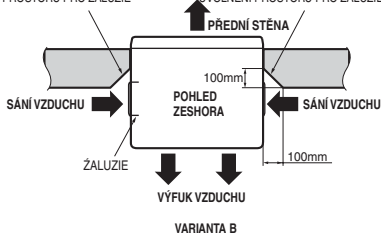

Montáž klimatizační jednotky do skříňky

- 1 Zasuňte klimatizační jednotku do skříňky. Namontujte 2 šrouby, které jste předtím uvolnili po obou stranách skříňky.

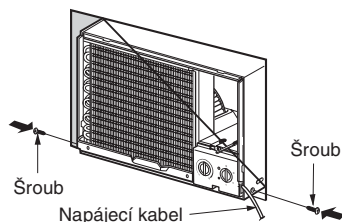

- Varování:** Napájecí kabel musí být připojen k nezávislému obvodu. Zelený vodič musí být uzemněn.

- 2 Napěchujte pěnovou gumu mezi vrchní část jednotky a stěnu, abyste zabránili vniknutí vzduchu hmyzu do místnosti.

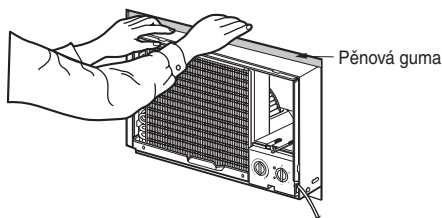

- 3 Před instalací přední mřížky vytáhněte ovládací páčku otvoru umístěnou nad ovládacími tlačítky jednotky, jak je ukázáno níže (u některých modelů)

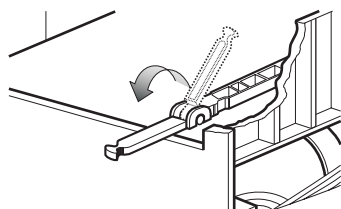

- 4 Připevněte přední mřížku ke skříňce vložením úchytek na mřížce do drážek na přední stěně skříňky. Posunujte mřížku tak dlouho, dokud nezapadne na své místo. Při demontáži mřížky z jednotky, posunujte přední mřížku směrem doprava a táhněte směrem k sobě.

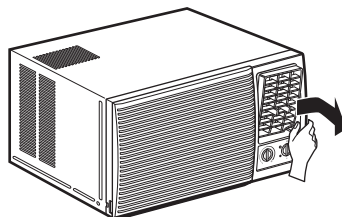
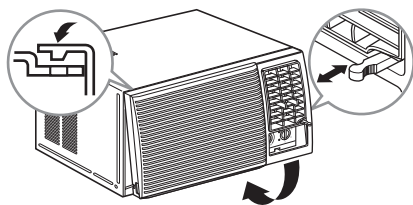

- 5 Nadzvedněte vstupní mřížku a zabezpečte přední mřížku šroubem (L:10mm). Vraťte vstupní mřížku na její místo

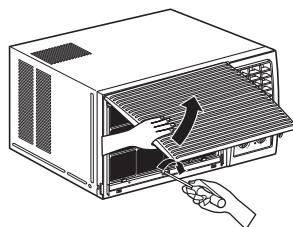
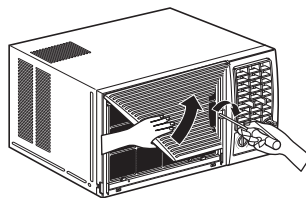

Používání přestavitelné vstupní mřížky (u některých modelů)

Otvírání přední mřížky zeshora jednotky:

- 1 Oddělte vstupní mřížku od přední mřížky Oddělte odklápěcí část uvolněním šroubů pomocí plochého šroubováku.
- 2 Přetočte vnitřní mřížku obráceně a vložte **háčky** do spodních otvorů přední mřížky.
- 3 Vložte filtr.

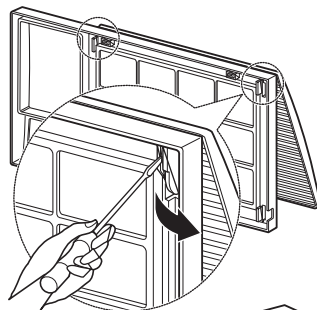

Otvírání přední mřížky ze spodní části jednotky:

Není vyžadována žádná změna, pokud chcete vyjmout filtr ze spodní části (konfigurace z výrobního závodu).

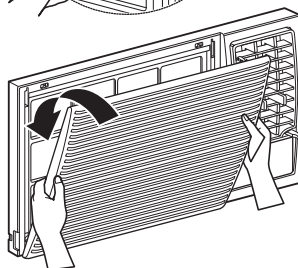

Předtím, než se rozhodnete volat servisní službu, seznamte se s nejběžnějšími problémy a jejich řešeními.

Klimatizační jednotka pracuje normálně, jestliže:

- Slyšíte bzučení. Toto je způsobeno vodou, která je zachycována ve ventilátoru za deštivých dnů nebo v podmínkách velmi vysoké vlhkosti. Tato funkce má za úkol odstranit vlhkost ze vzduchu a zvýšit chladicí výkon.
- Slyšíte cvaknutí termostatu. Toto je způsobeno zahájením nebo ukončením cyklického provozu termostatu.
- Slyšíte v zadní části jednotky kapat vodu. Voda se může shromažďovat ve sběrači za podmínek velmi vysoké vlhkosti nebo za deštivých dnů. Voda přeteče a kape ze zadní části jednotky.
- Slyšíte, že ventilátor běží, ale kompresor ne. Jedná se o běžnou provozní situaci.

Provoz klimatizační jednotky není normální, jestliže:

Problém	Možné příčiny	Co dělat
<i>Klimatizační jednotku nelze spustit</i>	■ Klimatizační jednotka není připojena k napájení	• Překontrolujte, zda zástrčka klimatizační jednotky je správně zastrčena do zásuvky.
	■ Pojistka je spálená / jistič je rozpojený	• Překontrolujte, zda pojistková skříň / jističe jsou v pořádku, vyměňte pojistku nebo jistič.
	■ Porucha el. napájení	• Pokud nastane porucha napájení, vypněte ovládání režimů. Po obnovení napájení počkejte 3 minuty, než zapnete klimatizační jednotku, abyste zabránili vypnutí kompresoru z důvodu přetížení.
<i>Klimatizační jednotka nezajišťuje chlazení, jak by měla</i>	■ Proudění vzduchu je něčím omezeno.	• Překontrolujte, zda závěsy, rolety nebo nábytek neblokují přístup ke klimatizační jednotce.
	■ Termostat není správně nastaven.	• Zvyšte stupeň chlazení pomocí ovládacího tlačítka na maximum.
	■ Vzduchový filtr je zanešen.	• Čistěte filtr každé 2 týdny. Viz sekce údržba a servisu této příručky (str. 11).
	■ Klimatizační jednotka byla právě zapnuta.	• Jestliže byla klimatizační jednotka právě zapnuta, musíte jí poskytnout ke chlazení více času.
	■ Studený vzduch uniká.	• Pokud jsou otevřeny spodní a zpětné registry, studený vzduch bude proudit zpátky. • UZAVŘETE otvor klimatizační jednotky.
	■ Lamely chlazení jsou pokryty ledem.	• Viz níže „zamrznutí klimatizační jednotky“
<i>Zamrznutí klimatizační jednotky</i>	■ Led blokuje proudění vzduchu a brání klimatizační jednotce v ochlazení místnosti.	• Led může bránit proudění vzduchu a bránit tak klimatizační jednotce v provozu. Nastavte otáčky ventilátoru na „MED“ nebo „HIGH“ a termostat na stupeň 1 nebo 2, dokud nedojde k rozpuštění ledu..



P/No.: 3828A20141B

Po prostudování této příručky ji laskavě uchovávejte na snadno přístupném místě, aby byla v případě potřeby k dispozici pro další použití .